

Fan - Heater - Purifier
Ventilateur - Chauffage - Purificateur
Ventilator - Kachel - Luchtreiniger
Ventilador - Calefactor - Purificador

10000620 - FLOW H9 PURE

INSTRUCTIONS FOR USE02
CONSIGNES D'UTILISATION14
GEBRUIKSAANWIJZINGEN26
INSTRUCCIONES DE USO38

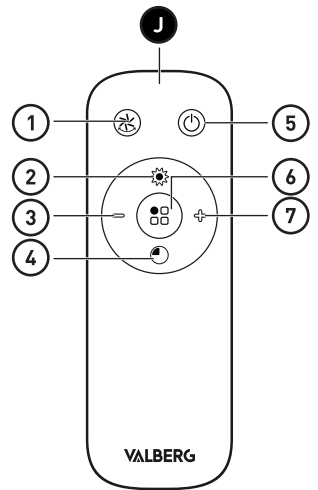

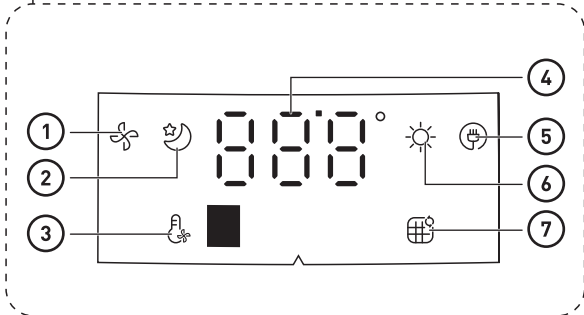
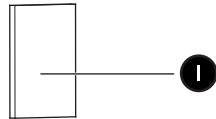
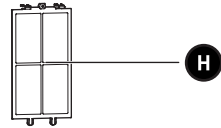
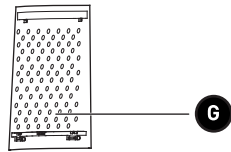
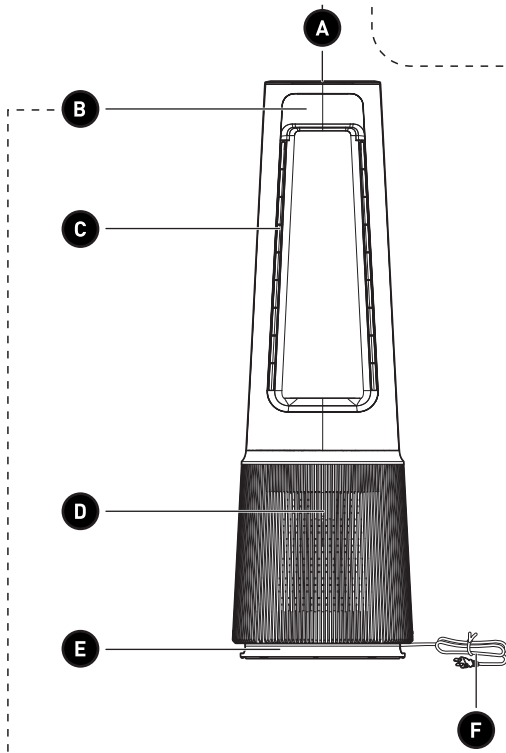
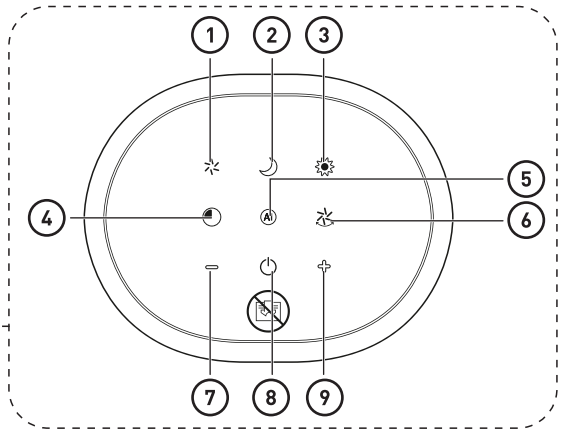

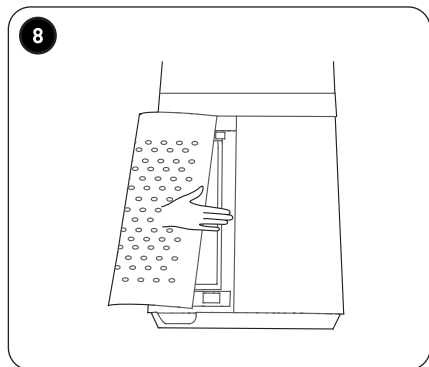
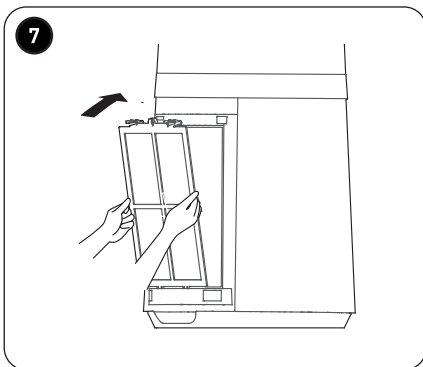
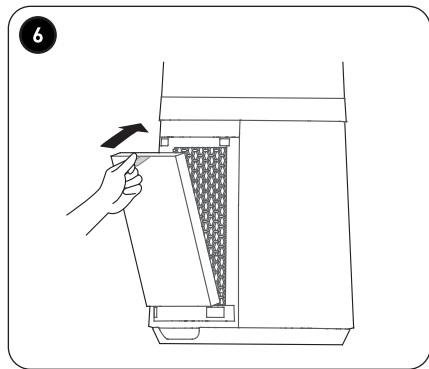
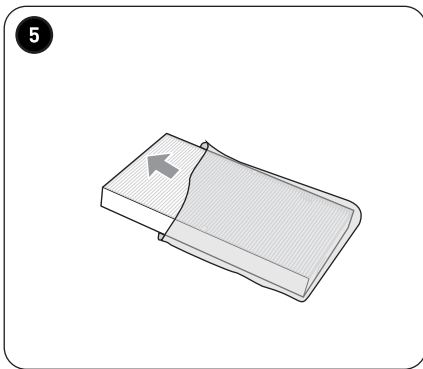
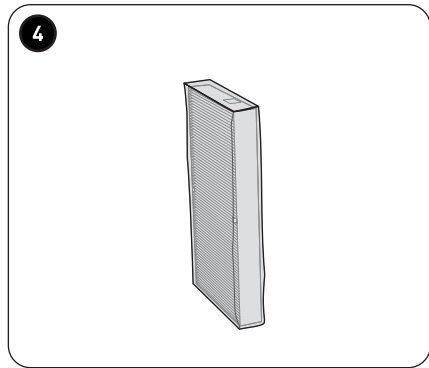
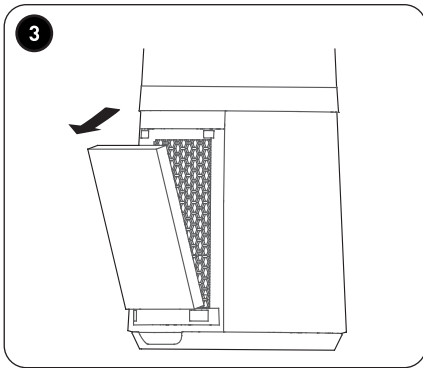
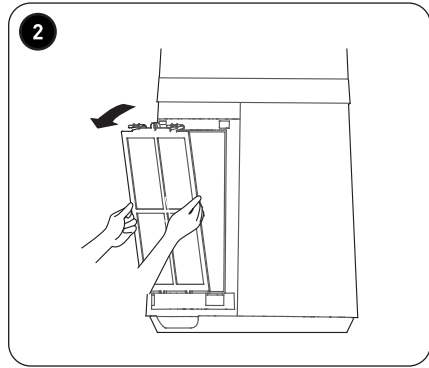
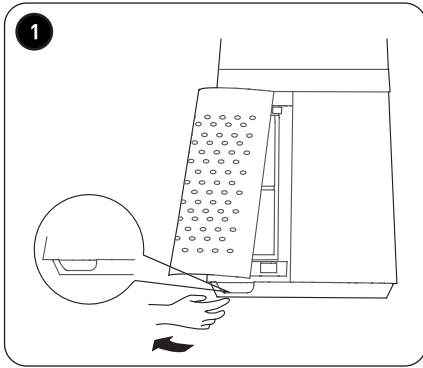

Thank you!

Thank you for choosing this VALBERG product. VALBERG products are chosen, tested, and recommended by ELECTRO DEPOT, so you can be sure you are getting a top-quality, easy-to-use product that won't let you down.

We're confident your new device will be a pleasure to use every day!

Welcome to ELECTRO DEPOT.



Table of Contents

A

Product overview

Parts
Product overview
Intended use
Specifications

B

Product usage

Installing the remote control battery
Unit placement
Product usage

C

Cleaning and maintenance

Cleaning and maintenance
Installing the new HEPA filters
Storage

Parts

A Control Panel

- ① Fan Mode button
- ② Sleep Wind Mode button
- ③ Heating Mode button
- ④ Timer button (Auto-off / Auto-on)
- ⑤ AI Smart Wind Mode button
- ⑥ Oscillation button
- ⑦ Decrease button
- ⑧ Power button
- ⑨ Increase button

B Display

- ① Fan Mode indication
- ② Sleep Wind Mode indication
- ③ AI Smart Wind Mode indication
- ④ Setting indication (wind speed, temperature, timer, degree of oscillation)
- ⑤ Connected to the mains supply indication

- ⑥ Heating Mode indication
- ⑦ Replace HEPA filters indication
- Ⓒ Air outlets
- Ⓓ Power indicator light
(blue: Fan Mode / red: Heating Mode)
- Ⓔ Base
- Ⓕ Power cable
- Ⓖ Air inlet grille (left, right)
- Ⓗ Pre-filter (left, right)
- Ⓘ HEPA filter x 2 (left and right)
- Ⓙ Remote Control
- ① Oscillation button
- ② Heating Mode button
- ③ Decrease button
- ④ Timer button (Auto-off / Auto-on)
- ⑤ Power button
- ⑥ Mode switch button
- ⑦ Increase button

Product overview

- Unpack and remove all labels from the unit except the nameplate. Please check that all parts are included and intact. If the unit is damaged or faulty, do not use it and take it to your retailer or after-sales service centre.
- Keep all packaging out of the reach of children. There is a risk of accidents if children play with packaging materials.

Intended use

- This unit is intended for household use only and not for commercial, industrial, or outdoor use. The unit has been designed for indoor use to circulate air and generate airflow. Use the unit in a room with dry conditions and adequate ventilation.
- Any other use may damage the unit or cause injury.

Specifications

Model:	10000620
Fan Heater	
Operating voltage:	220-240 V~, 50/60 Hz
Rated power:	Heater/max. – 2000 W Fan – 40 W
Dimensions (W x D x H):	26.5 x 26.5 x 85.1 cm
Weight:	7.8 kg
Protection class:	Class II
Remote control	
Battery type:	2x 1.5V AAA batteries (not included)
Operating range:	5 metres

This product complies with the requirements imposed by directives 2014/35 / EC (repealing the Directive 73/23 / EEC as amended by Directive 93/68 / EEC) and 2014/30 / EC (repealing the Directive 89/336 / EEC).

Information requirements for comfort fans according to Regulation (EU) N°206/2012

Model identification	10000620		
Description	Symbol	Value	Unit
Maximum fan flow rate	F	26.7	m ³ /min
Fan power input	P	30.9	W
Service value	SV	0.9	(m ³ /min)/W
Standby power consumption	P _{SB}	0.8	W
Off mode power consumption	P _{off}	-	W
Fan sound power level	L _{WA}	62	dB(A)
Maximum air velocity	c	2.5	meters/sec
Seasonal electricity consumption	Q	10.8	kWh/a
Service value measurement standard:	(EU) No 206/2012 + (EU) No 2016/2282 EN IEC 60879: 2019 EN 50564: 2011 EN 60704-1: 2010 + A11: 2012 EN IEC 60704-2-7: 2020		

Contact details for further information:

ELECTRO DEPOT, 1 route de Vendeville
59155 FACHES THUMESNIL – France**Information requirements for electric local space heaters**

P

Model identifier(s): **10000620**

Item	Symbol	Value	Unit
Thermal power			
Nominal thermal power	P _{nom}	2.0	kW
Minimum thermal power (indicative)	P _{min}	0.0	kW
Maximum continuous thermal power	P _{max, c}	2.0	kW
Auxiliary electricity consumption			
At nominal thermal power	e _{l_max}	0.0	kW
At minimum thermal power	e _{l_min}	0.0	kW
In standby mode	e _{l_SB}	0.00074	kW
Type of heat input for decentralised electric storage heaters only			
Manual thermal load control with a built-in thermostat			No

Manual thermal load control that receives information on the room and/or outside temperature	No
----------------------------------------------------------------------------------------------	----

Electronic thermal load control that receives information on the room and/or outside temperature	No
--------------------------------------------------------------------------------------------------	----

Fan-adjustable thermal power	No
------------------------------	----

Type of thermal power/room temperature control

Single-level thermal power control - no room temperature control	No
------------------------------------------------------------------	----

Manual thermal control at two or more levels - no room temperature control	No
----------------------------------------------------------------------------	----

Room temperature control with a mechanical thermostat	No
-------------------------------------------------------	----

Electronic room temperature control	Yes
-------------------------------------	-----

Electronic room temperature control and daily programmer	No
----------------------------------------------------------	----

Electronic room temperature control and weekly programmer	No
-----------------------------------------------------------	----

Other control options (select one or more options)

Room temperature control with a presence detector	No
---------------------------------------------------	----

Room temperature control with an open-window sensor	No
-----------------------------------------------------	----

Remote control option	No
-----------------------	----

Adaptive activation control	No
-----------------------------	----

On time limitation	Yes
--------------------	-----

Black globe sensor	No
--------------------	----

Contact details:

ELECTRO DEPOT
1 route de Vendeville
59155 FACHES-THUMESNIL- FRANCE

Installing the remote control battery

1. Open the battery compartment cover on the back of the remote control.
2. Insert the new batteries (2x 1.5V AAA batteries) following the +/- polarities marked in the compartment. Do not use rechargeable batteries.
3. Close the cover firmly.
4. Dispose of the used batteries safely.



DANGER! KEEP NEW OR USED BATTERIES OUT OF THE REACH OF BABIES AND CHILDREN.

Unit placement

- Place the unit on a solid, level, stable and heat-resistant surface.
- Make sure the room has adequate ventilation.
- Keep a clearance distance of at least 30 cm at the back and 100 cm at the front between the unit and any objects, such as walls, furniture, curtains, etc.







WARNING – Risk of fire or electric shock!



- Do not use the unit in a bathroom.
- Never use the unit near a bathtub, swimming pool or body of water to avoid the danger of electric shock.
- Do not cover the unit during use.
- Do not use the unit in wet or humid conditions.
- Do not expose the unit to rain, splashing or dripping water. If this occurs, stop using the unit immediately. Keep the unit away from windows.

Product usage





Before first use, make sure the HEPA filters are installed in the unit (→ “**Installing the new HEPA filters**”).

Fan Mode and basic functions

1. Plug the power cable firmly into a suitable power outlet. The display will show “0” and  with a beep to indicate that the unit is connected to the mains supply and has entered Standby Mode.
2. Touch the  button to turn the unit on. The indicator light will light up blue and the unit will start running in Fan Mode by default. The display will show  and the current wind speed.
3. To set the desired wind speed, touch the  button (1 – 12 levels).

- When using another mode, touch the  button to return to Fan Mode.
4. Touch the  button to turn the unit off. The indicator light will turn off and the unit will stop. The display will countdown from 30 to 35 and then display "0" (Standby Mode).
 5. Disconnect the power cable when the unit is not in use.



Sleep Wind Mode

- Touch the  button to switch to Sleep Wind Mode. The display will show  and the current wind speed.
- Touch the  button to set the desired wind speed. Three levels are available (1/2/3).
- You can touch and hold the  button for 3 seconds to switch the indicator light off at night. Repeat the procedure to switch the indicator light back on.

AI Smart Wind Mode

Touch the  button to switch to AI Smart Wind Mode. The display will show , and the unit will automatically adjust the wind speed according to changes in the ambient temperature.

Heating Mode

1. While the unit is on, touch the  button to switch to Heating Mode. The indicator light will turn red and the unit will start blowing warm wind. The display will show  and the set temperature.
2. Touch the  button to set the desired temperature [-- [target temperature not set, ≤ 50°C], 16°C – 35°C].



NOTE: If no target temperature is set or "--" is selected, the unit will blow warm air and will not stop until the sensor detects that the room temperature has reached 50 °C.



- If the room temperature is higher than the set temperature, the unit will stop blowing warm air and the  indication will blink for 10-15 seconds and then remain solid on the display.
- When the room temperature drops below the set temperature, the unit will automatically start to blow warm air and will cycle on and off to maintain the set temperature.

Oscillation function

To activate or deactivate the Oscillation function, touch the  button. Touch the button twice to set the desired swing angle (30°, 60°, 90°, or 0° [stop]).



Auto-off Timer

To set the unit to automatically turn off:

1. While the unit is on, touch the  button and then touch the  button to set the off timer (0h [null], 1h – 12h).
2. Touch the  button again to confirm, or wait 3 seconds to confirm automatically.
3. When the time elapses, the unit will automatically turn off and resume Standby Mode.

Auto-on Timer

To set the unit to automatically turn on:



1. While the unit is off (Standby Mode), touch the  button and then touch the  button to set the on timer (0h [null], 1h – 12h).

2. Touch the  button again to confirm, or wait 3 seconds to confirm automatically. The setting will be shown on the display.
3. When the time elapses, the unit will automatically turn on and start running in Fan Mode with the last setting used.



NOTE: To cancel a Timer, touch the  button.

Other features

- If you want to switch off the indicator light at night, press and hold the  button for 3 seconds until the indicator light turns off. Repeat the procedure to switch the indicator light back on.
- The  and  buttons on the control panel support long pressing to quickly scroll through values.
- Smart Memory – After turning the unit off, it will remember the last fan and heater settings used (except the Timer), as long as the power cable is not unplugged.
- Forced Shutdown – If no operation is detected for 15 hours of continuous use, the fan will automatically shut off.



Cleaning and maintenance



WARNING!

- Before cleaning, always unplug the unit from the power outlet and allow it to cool down completely.
 - Never immerse the unit, power cable or plug in water. Do not rinse the unit under the tap.
 - Do not use flammable or abrasive detergents, such as benzene or white spirit, to clean the heater.
- Clean the exterior of the unit with a soft cloth slightly moistened with water or mild soapy water.
 - Do not allow water to enter the motor housing or any openings in the unit.
 - Periodically remove the air inlet grilles and pre-filters (left and right) to clean them. These two parts can be rinsed under the tap to remove dust build-up. The parts can also be cleaned with a soft sponge/brush. Dry completely before reattaching them to the unit.
 - Do not rinse the HEPA filters with water to avoid damage!
 - Allow the unit to air dry completely before using or storing it.

Installing the new HEPA filters

If the  indication starts blinking on the display, it indicates that the HEPA filters (left and right) need to be replaced (filter model: FQ150CJ-2). If the filters are not replaced in time, the indication will blink on the display each time the unit is turned on. You can touch and hold the  button to turn the  indication off.

To install the new HEPA filters:

1. Unplug the power cord from the mains outlet.
2. Locate the air inlet grille on the left side of the unit.
3. Pull the bottom side of the air inlet grille to remove it from the unit .

4. On the top of the pre-filter, press down the 2 clips to unlock and remove it ②.
 5. Remove the HEPA filter by pulling the side ribbons ③.
 6. Unpack and install the new HEPA filter ④ ⑤ ⑥.
 7. Insert the 2 legs of the pre-filter into the slots on the unit, and then push the 2 clips on the top to snap it into place ⑦.
 8. Insert the top side of the air inlet grille into the unit, and then push the bottom and sides to snap into place ⑧.
- Repeat the steps above on the right side of the unit.

Storage

- Always unplug the unit from the mains before storing it. Wait until the heater has cooled down before storing it.
- Store the unit in a fresh, dry and dust-free place, out of the reach of children and pets.
- Please retain the packaging and use it to store your unit when it is not in use for an extended period of time.

Merci !

Merci d'avoir choisi ce produit VALBERG.
Choisis, testés et recommandés par ELECTRO DEPOT,
les produits de la marque VALBERG vous assurent
une utilisation simple, une performance fiable et
une qualité irréprochable.
Grâce à cet appareil, vous savez que chaque utilisation
vous apportera satisfaction.

Bienvenue chez ELECTRO DEPOT.

Visitez notre site Internet : www.electrodepot.fr
www.electrodepot.be

VOTRE AVIS COMPTE !



**PARTAGEZ
VOTRE EXPERIENCE
SUR LES PRODUITS**

Parce que votre satisfaction est notre priorité, nous vous proposons
de donner votre avis sur ce produit. Il sera transmis et analysé par
nos équipes afin d'améliorer continuellement le produit.

Donnez votre avis sur <http://www.electrodepot.fr/avis-client>



ELECTRO DEPOT

14

FR

Table des matières

A

Aperçu de l'appareil

Pièces
Présentation du produit
Utilisation prévue
Spécifications

B

Utilisation de l'appareil

Installation des piles de la télécommande
Positionnement de l'appareil
Utilisation du produit

C

Nettoyage et entretien

Nettoyage et entretien
Installation des nouveaux filtres HEPA
Rangement

Les notices sont aussi disponibles sur le site
<http://www.electrodepot.fr/sav/notices/>
<http://www.electrodepot.be/fr/sav/notices>

Pièces**A** Panneau de commande

- ① Bouton du mode ventilateur
- ② Bouton du mode sommeil
- ③ Bouton du mode chauffage
- ④ Bouton Minuteur (Arrêt / Démarrage automatique)
- ⑤ Bouton du mode AI Smart
- ⑥ Bouton d'oscillation
- ⑦ Bouton de diminution
- ⑧ Bouton de puissance
- ⑨ Bouton d'augmentation

B Affichage

- ① Indicateur du mode ventilateur
- ② Indicateur du mode sommeil
- ③ Indicateur du mode AI Smart
- ④ Indicateur des réglages (vitesse du vent, température, minuteur, degré d'oscillation)
- ⑤ Indicateur de connexion au réseau électrique

- ⑥ Indicateur du mode chauffage
- ⑦ Indicateur de remplacement des filtres HEPA
- C Sorties d'air
- D Indicateur lumineux d'alimentation
(bleu : Mode ventilateur / rouge : Mode chauffage)
- E Base
- F Câble d'alimentation
- G Grille d'entrée d'air (gauche, droite)
- H Préfiltre (gauche, droite)
- I Filtre HEPA x 2 (gauche et droite)
- J Télécommande
- ① Bouton d'oscillation
- ② Bouton du mode chauffage
- ③ Bouton de diminution
- ④ Bouton Minuteur (Arrêt / Démarrage automatique)
- ⑤ Bouton de puissance
- ⑥ Bouton de changement de mode
- ⑦ Bouton d'augmentation

Présentation du produit

- Déballez l'appareil et retirez toutes les étiquettes à l'exception de la plaque signalétique. Vérifiez que toutes les pièces sont incluses et intactes. Si l'appareil est endommagé ou défectueux, ne l'utilisez pas et confiez-le à votre revendeur ou à un centre de service après-vente.
- Conservez tous les emballages hors de la portée des enfants. Il existe un risque d'accident si les enfants jouent avec les matériaux d'emballage.

Utilisation prévue

- Cet appareil est conçu exclusivement pour un usage domestique et ne doit pas être destiné à un usage commercial, industriel ou en extérieur. Cet appareil a été conçu pour faire circuler de l'air et créer une ventilation dans le cadre d'une utilisation en intérieur. Utilisez cet appareil dans une pièce à l'atmosphère sèche et dotée d'une aération adéquate.
- Toute autre utilisation est susceptible d'endommager l'appareil ou de provoquer des blessures.

Spécifications

Modèle :	10000620
Radiateur soufflant	
Tension de fonctionnement :	220-240V~, 50/60 Hz
Puissance nominale :	Chauffage/max. - 2000 W Ventilation - 40 W
Dimensions (L x P x H) :	26,5 x 26,5 x 85,1 cm
Poids :	7,8 kg
Classe de protection :	Classe II
Télécommande	
Type de piles :	2 piles de type 1.5V AAA (non incluses)
Distance de fonctionnement :	5 mètres

Ce produit est conforme aux exigences imposées par les directives 2014/35 / CE (abrogeant la directive 73/23 / CEE telle que modifiée par la directive 93/68 / CEE) et 2014/30 / CE (abrogeant la directive 89/336 / CEE).

Exigences d'informations relatives aux ventilateurs de confort selon le règlement (UE) N° 206/2012

Identification du modèle	10000620		
Description	Symbole	Valeur	Unité
Débit d'air maximum du ventilateur	F	26,7	m ³ /min
Puissance absorbée du ventilateur	P	30,9	W
Valeur de service	SV	0,9	(m ³ /min)/W
Consommation électrique en veille	P _{SB}	0,8	W
Consommation électrique dans le mode arrêt	P _{arrêt}	-	W
Niveau de puissance acoustique	L _{WA}	62	dB(A)
Vitesse d'air maximum	c	2,5	mètres/s
Consommation électrique saisonnière	Q	10,8	kWh/a
Norme de mesure de la valeur de service :	(EU) No 206/2012 + (EU) No 2016/2282 EN IEC 60879 : 2019 EN 50564 : 2011 EN 60704-1 : 2010 + A11 : 2012 EN IEC 60704-2-7 : 2020		
Coordonnées de contact pour tout complément d'information :	ELECTRO DEPOT, 1 route de Vendeville 59155 FACHES THUMESNIL - France		

Exigences en matière d'information pour les appareils de chauffage électriques d'appoint

P

Identifiant(s) du modèle : **10000620**

Catégorie	Symbole	Valeur	Unité
Puissance thermique			
Puissance thermique nominale	P _{nom}	2,0	kW
Puissance thermique minimale (indicative)	P _{min}	0,0	kW
Puissance thermique maximale continue	P _{max, c}	2,0	kW
Consommation électrique auxiliaire			
A la puissance thermique nominale	e _{l_max}	0,0	kW
A la puissance thermique minimale	e _{l_min}	0,0	kW
En mode de veille	e _{l_SB}	0,00074	kW

Type d'apport de chaleur, pour les dispositifs de chauffage décentralisés électriques à accumulation uniquement

Contrôle thermique manuel de la charge avec thermostat intégré	Non
Contrôle thermique manuel de la charge avec réception d'informations sur la température de la pièce et/ou extérieure	Non
Contrôle thermique électronique de la charge avec réception d'informations sur la température de la pièce et/ou extérieure	Non
Puissance thermique réglable par ventilateur	Non

Type de contrôle de la puissance thermique/de la température de la pièce

Contrôle de la puissance thermique à un palier, pas de contrôle de la température de la pièce	Non
Contrôle à deux ou plusieurs paliers manuels, pas de contrôle de la température de la pièce	Non
Contrôle de la température de la pièce avec thermostat mécanique	Non
Contrôle électronique de la température de la pièce	Oui
Contrôle électronique de la température de la pièce et programmeur journalier	Non
Contrôle électronique de la température de la pièce et programmeur hebdomadaire	Non

Autres options de contrôle (sélectionner une ou plusieurs options)

Contrôle de la température de la pièce, avec détecteur de présence	Non
Contrôle de la température de la pièce , avec détecteur de fenêtre ouverte	Non
Option contrôle à distance	Non
Contrôle adaptatif de l'activation	Non
Limitation de la durée d'activation	Oui
Capteur à globe noir	Non

Coordonnées :

ELECTRO DEPOT
1 route de Vendeville
59155 FACHES-THUMESNIL- FRANCE

Installation des piles de la télécommande

1. Ouvrez le couvercle du compartiment à piles situé à l'arrière de la télécommande.
2. Insérez les nouvelles piles (2x 1,5V AAA) en respectant les polarités +/- indiquées dans le compartiment. N'utilisez pas de piles rechargeables.
3. Fermez fermement le couvercle.
4. Jetez les piles usagées en toute sécurité.



DANGER ! GARDEZ LES PILES NEUVES OU USAGÉES HORS DE PORTÉE DES BÉBÉS ET DES ENFANTS.

Positionnement de l'appareil

- Placez l'appareil sur une surface robuste, plane et stable qui résiste à la chaleur.
- Veillez à ce que la pièce soit suffisamment ventilée.
- Conservez une distance d'au moins 30 cm à l'arrière et 100 cm à l'avant entre l'appareil et tout objet, tel que mur, meuble, rideau, etc.



AVERTISSEMENT – Risque d'incendie ou de choc électrique !





- N'utilisez pas cet appareil dans une salle de bains.
- N'utilisez jamais l'appareil près d'une baignoire, d'une piscine ou de tout plan d'eau afin d'éviter tout risque d'électrocution.
- Ne couvrez pas l'appareil pendant son utilisation.
- N'utilisez pas l'appareil dans un environnement humide.
- N'exposez pas l'appareil à la pluie, à des éclaboussures ou à des égouttements d'eau. Si cela se produit, cessez immédiatement d'utiliser l'appareil. Éloignez l'appareil des fenêtres.

Utilisation du produit





Avant la première utilisation, assurez-vous que les filtres HEPA sont installés dans l'appareil (→ « **Installation des nouveaux filtres HEPA** »).

Mode ventilateur et fonctions de base



1. Branchez fermement le câble d'alimentation dans une prise de courant appropriée. L'écran affichera « 0 » et  émettra un bip sonore pour indiquer que l'appareil est connecté à l'alimentation secteur et qu'il est entré en mode de veille.

- Appuyez sur le bouton  pour mettre l'appareil en marche. L'indicateur lumineux s'allumera en bleu et l'appareil commencera à fonctionner en mode de ventilateur par défaut. L'écran affichera  et la vitesse actuelle du vent.
- Pour régler la vitesse du vent souhaitée, appuyez sur le bouton  (1 - 12 niveaux).
 - Lorsque vous utilisez un autre mode, appuyez sur le bouton  pour revenir au mode de ventilateur.
- Appuyez sur le bouton  pour éteindre l'appareil. L'indicateur s'éteint et l'appareil s'arrête. L'écran affiche un compte à rebours de 30 à 35, puis « 0 » (mode de veille).
- Débranchez le câble d'alimentation lorsque l'appareil n'est pas utilisé.



Mode sommeil

- Appuyez sur le bouton  pour passer en mode de sommeil. L'écran affiche  et la vitesse actuelle du vent.
- Appuyez sur le bouton  pour régler la vitesse du vent souhaitée. Trois niveaux sont disponibles (1/2/3).
- Vous pouvez appuyer sur le bouton  et le maintenir enfoncé pendant 3 secondes pour éteindre l'indicateur lumineux la nuit. Répétez la procédure pour rallumer l'indicateur lumineux.

Mode AI Smart

Appuyez sur le bouton  pour passer en mode AI Smart. L'écran affichera  et l'appareil ajustera automatiquement la vitesse du vent en fonction des changements de la température ambiante.

Mode de chauffage

- Lorsque l'appareil est en marche, appuyez sur le bouton  pour passer en mode de chauffage. L'indicateur lumineux devient rouge et l'appareil commence à souffler du vent chaud. L'écran affichera  et la température réglée.
- Appuyez sur le bouton  pour régler la température souhaitée (-- [température cible non réglée, < 50°C], 16°C - 35°C).



REMARQUE : Si aucune température cible n'est définie ou si « -- » est sélectionné, l'appareil soufflera de l'air chaud et ne s'arrêtera pas jusqu'à ce que le capteur détecte que la température de la pièce a atteint **50 °C**.





- Si la température ambiante est supérieure à la température réglée, l'appareil arrête de souffler de l'air chaud et l'indicateur  clignote pendant 10 à 15 secondes, puis reste fixe sur l'écran.
- Lorsque la température ambiante descend en dessous de la température réglée, l'appareil commence automatiquement à souffler de l'air chaud, et se met en marche et s'arrête pour maintenir la température réglée.

Fonction d'oscillation

Pour activer ou désactiver la fonction d'oscillation, appuyez sur le bouton . Appuyez deux fois sur le bouton pour régler l'angle d'oscillation souhaité (30°, 60°, 90° ou 0° [arrêt]).





Minuteur d'arrêt automatique

Pour régler l'appareil de manière à ce qu'il s'éteigne automatiquement :

1. Lorsque l'appareil est en marche, appuyez sur le bouton  puis sur les boutons / pour régler le minuteur d'arrêt (0h [nul], 1h - 12h).
2. Appuyez à nouveau sur le bouton  pour confirmer ou attendez 3 secondes pour confirmer automatiquement.
3. Une fois le délai écoulé, l'appareil s'éteint automatiquement et repasse en mode de veille.

Minuteur de mise en marche automatique



Pour régler l'appareil de manière à ce qu'il se mette automatiquement :

1. Lorsque l'appareil est éteint (mode veille), appuyez sur le bouton  puis sur le bouton / pour régler le minuteur de mise en marche (0h [nul], 1h - 12h).
2. Appuyez à nouveau sur le bouton  pour confirmer ou attendez 3 secondes pour confirmer automatiquement. Le réglage s'affiche à l'écran.
3. Lorsque le temps est écoulé, l'appareil se met automatiquement en marche et commence à fonctionner en mode de ventilateur avec le dernier réglage utilisé.



REMARQUE : Pour annuler le minuteur, appuyez sur le bouton .

Autres caractéristiques

- Si vous souhaitez éteindre l'indicateur lumineux la nuit, appuyez sur le bouton  et maintenez-le enfoncé pendant 3 secondes jusqu'à ce que l'indicateur lumineux s'éteigne. Répétez la procédure pour rallumer l'indicateur lumineux.
- Les boutons  et  du panneau de commande permettent une pression longue pour faire défiler rapidement les valeurs.
- Mémoire intelligente - Après avoir éteint l'appareil, il se souviendra des derniers réglages du ventilateur et du chauffage utilisés (à l'exception du minuteur), tant que le câble d'alimentation n'est pas débranché.
- Arrêt forcé - Si aucune opération n'est détectée pendant 15 heures d'utilisation continue, le ventilateur s'arrête automatiquement.

Nettoyage et entretien





AVERTISSEMENT !

- Avant de nettoyer l'appareil, débranchez-le toujours de la prise de courant et laissez-le refroidir complètement.
- N'immergez jamais l'appareil, le cordon ou la fiche d'alimentation dans l'eau. Ne rincez pas l'appareil sous le robinet.
- N'utilisez pas de détergents inflammables ou abrasifs, tels que du benzène ou du white-spirit, pour nettoyer le radiateur.

- Nettoyez l'extérieur de l'appareil avec un chiffon doux légèrement humidifié avec de l'eau ou de l'eau savonneuse douce.
- Ne laissez pas l'eau pénétrer dans le boîtier du moteur ou dans toute autre ouverture de l'appareil.
- Retirez périodiquement les grilles d'entrée d'air et les préfiltres (gauche et droit) pour les nettoyer. Ces deux éléments peuvent être rincés sous le robinet pour éliminer la poussière accumulée. Vous pouvez également les nettoyer à l'aide d'une éponge ou d'une brosse douce. Séchez-les complètement avant de les remettre en place sur l'appareil.
- Ne rincez pas les filtres HEPA avec de l'eau pour éviter de les endommager !
- Laissez l'appareil sécher complètement à l'air libre avant de l'utiliser ou de le ranger.

Installation des nouveaux filtres HEPA

Si l'indicateur  commence à clignoter sur l'écran, cela signifie que les filtres HEPA (gauche et droit) doivent être remplacés (modèle de filtre : FQ150CJ-2). Si les filtres ne sont pas remplacés à temps, l'indicateur clignotera sur l'écran à chaque fois que l'appareil sera mis en marche. Vous pouvez appuyer sur le bouton  et le maintenir enfoncé pour éteindre l'indicateur .

Pour installer les nouveaux filtres HEPA :

1. Débranchez le câble d'alimentation de la prise secteur.
 2. Localisez la grille d'entrée d'air sur le côté gauche de l'appareil.
 3. Tirez sur la partie inférieure de la grille d'entrée d'air pour la retirer de l'appareil **1**.
 4. Sur le dessus du pré-filtre, appuyez sur les 2 clips pour le déverrouiller et le retirer **2**.
 5. Retirez le filtre HEPA en tirant sur les rubans latéraux **3**.
 6. Déballez et installez le nouveau filtre HEPA **4 5 6**.
 7. Insérez les 2 pattes du pré-filtre dans les fentes de l'appareil, puis poussez les 2 clips sur le dessus pour le mettre en place **7**.
 8. Insérez la partie supérieure de la grille d'entrée d'air dans l'appareil, puis poussez le bas et les côtés pour l'enclencher **8**.
- Répétez les étapes ci-dessus sur le côté droit de l'appareil.

Rangement

- Débranchez toujours l'appareil de l'alimentation secteur avant de le ranger. Attendez que le radiateur ait refroidi avant de le ranger.
- Rangez l'appareil dans un endroit frais, sec et sans poussière, hors de portée des enfants et des animaux domestiques.
- Veuillez conserver l'emballage et l'utiliser pour y ranger l'appareil lorsqu'il est prévu de ne pas l'utiliser pendant une période prolongée.

Bedankt!

Proficiat met uw keuze voor een product van VALBERG. De selectie en de testen van de toestellen van VALBERG gebeuren volledig onder controle en supervisie van ELECTRO DEPOT. We staan garant voor de kwaliteit van de toestellen van VALBERG, die uitmunten in hun eenvoudig gebruik, hun betrouwbare werking en hun onberispelijke kwaliteit.

ELECTRO DEPOT beveelt de VALBERG toestellen aan en is ervan overtuigd dat u uiterst tevreden zal zijn bij elk gebruik van het toestel. Welkom bij ELECTRO DEPOT.

Bezoek onze website: www.electrodepot.be



ELECTRO DEPOT

A

Overzicht van het toestel

Onderdelen
Overzicht van het product
Beoogd gebruik
Specificaties

B

Gebruik van het toestel

De batterijen in de afstandsbediening installeren
Het toestel plaatsen
Het product gebruiken

C

Reiniging en onderhoud

Reiniging en onderhoud
De nieuwe HEPA-filters installeren
Opslag

Onderdelen

A Bedieningspaneel

- 1 Ventilatormodus-knop
- 2 Slaapwindmodus-knop
- 3 Verwarmingsmodus-knop
- 4 Timerknop (automatisch uit/automatisch aan)
- 5 AI smart windmodus-knop
- 6 Oscillatieknop
- 7 Verlagen-knop
- 8 Aan/uit-knop
- 9 Verhogen-knop

B Display

- 1 Ventilatormodus-indicator
- 2 Slaapwindmodus-indicator
- 3 AI smart windmodus-indicator
- 4 Instelling-indicator (windsnelheid, temperatuur, timer, oscillatiegraad)
- 5 Aangesloten op netvoeding-indicator

- ⑥ Verwarmingsmodus-indicator
- ⑦ HEPA-filters vervangen-indicator
- ⓐ Luchtuitlaten
- ⓓ Stroomcontrolelampje
(blauw: Ventilatormodus / rood: Verwarmingsmodus)
- ⓔ Voetstuk
- ⓕ Snoer
- ⓖ Luchtinlaatrooster (links, rechts)
- ⓗ Voorfilter (links, rechts)
- ⓙ HEPA-filter x 2 (links en rechts)
- ⓚ Afstandsbediening
- ① Oscillatieknop
- ② Verwarmingsmodus-knop
- ③ Verlagen-knop
- ④ Timerknop (automatisch uit/automatisch aan)
- ⑤ Aan/uit-knop
- ⑥ Modus schakelknop
- ⑦ Verhogen-knop

Overzicht van het product

- Pak het toestel uit en verwijder alle labels van het toestel, uitgezonderd het typeplaatje. Controleer of alle onderdelen aanwezig en intact zijn. Als het toestel beschadigd of defect is, gebruik het dan niet en breng het naar uw winkel of klantenservice.
- Houd alle verpakking uit de buurt van kinderen. Er is risico op een ongeval als kinderen met het verpakkingsmateriaal spelen.

Beoogd gebruik

- Dit toestel is alleen bestemd voor huishoudelijk gebruik en niet voor commercieel, industrieel of buitengebruik. Het toestel is ontworpen voor gebruik binnenshuis om lucht te laten circuleren en luchtstroom te genereren. Gebruik het toestel in een droge ruimte met voldoende ventilatie.
- Elk ander gebruik kan het toestel beschadigen of letsel veroorzaken.

Specificaties

Model:	10000620
Ventilator­kachel	
Bedrijfsspanning:	220-240 V~, 50/60 Hz
Nominaal vermogen:	Kachel/max. – 2000 W Ventilator – 40 W
Afmetingen (B x D x H):	26,5 x 26,5 x 85,1 cm
Gewicht:	7,8 kg
Beschermingsklasse:	Klasse II
Afstandsbediening	
Type batterij:	2x 1,5V AAA-batterijen (niet inbegrepen)
Werkingsbereik:	5 meter

Dit product voldoet aan de eisen van richtlijnen 2014/35/EG (intrekking van de Richtlijn 73/23/EEG zoals gewijzigd bij Richtlijn 93/68/EEG) en 2014/30/EG (intrekking van Richtlijn 89/336/EEG).

Informatievereisten voor ventilatoren overeenkomstig Verordening (EU) nr. 206/2012

Typeaanduiding	10000620		
Beschrijving	Symbol	Waarde	Eenheid
Maximale ventilatordebiet	F	26,7	m ³ /min
Opgenomen ventilatorvermogen	P	30,9	W
Servicewaarde	SV	0,9	(m ³ /min)/W
Stroomverbruik in stand-by	P _{SB}	0,8	W
Stroomverbruik in uit-stand	P _{off}	-	W
Geluidsvermogensniveau ventilator	L _{WA}	62	dB(A)
Maximale lichtsnelheid	c	2,5	meter/sec
Seizoensgebonden elektriciteitsgebruik	Q	10,8	kWh/a
Meetstandaard voor servicewaarde:	(EU) nr. 206/2012 + (EU) nr. 2016/2282 EN IEC 60879: 2019 EN 50564: 2011 EN 60704-1: 2010 + A11: 2012 EN IEC 60704-2-7: 2020		

Contactgegevens voor meer informatie: ELECTRO DEPOT, 1 route de Vendeville
59155 FACHES THUMESNIL – Frankrijk

Informatievereisten voor elektrische lokale ruimteverwarmingstoestellen P

Modelidentificatie(s): **10000620**

Item	Symbol	Waarde	Eenheid
Thermisch vermogen			
Nominaal thermisch vermogen	P _{nom}	2,0	kW
Minimaal thermisch vermogen (indicatief)	P _{min}	0,0	kW
Maximaal continu thermisch vermogen	P _{max, c}	2,0	kW
Aanvullend elektriciteitsgebruik			
Bij nominaal thermisch vermogen	e _{l_max}	0,0	kW
Bij minimaal thermisch vermogen	e _{l_min}	0,0	kW
In stand-bymodus	e _{l_SB}	0,00074	kW
Type warmte-invoer alleen voor gedecentraliseerde elektrische opslagverwarmers			
Handmatige thermische belastingsregeling met ingebouwde thermostaat			Nee
Handmatige thermische belastingsregeling die informatie ontvangt over de kamer- en/of buitentemperatuur			Nee

Elektronische thermische belastingsregeling die informatie ontvangt over de kamer- en/of buitentemperatuur	Nee
Met ventilator regelbaar thermisch vermogen	Nee
Type regeling voor thermisch vermogen/kamertemperatuur	
Thermische vermogensregeling op één niveau - geen regeling van de kamertemperatuur	Nee
Handmatige thermische regeling op twee of meer niveaus - geen regeling van de kamertemperatuur	Nee
Kamertemperatuurregeling met een mechanische thermostaat	Nee
Elektronische regeling van de kamertemperatuur	Ja
Elektronische kamertemperatuurregeling en dagprogrammering	Nee
Elektronische kamertemperatuurregeling en weekprogrammering	Nee
Overige besturingsopties (selecteer één of meerdere opties)	
Kamertemperatuurregeling met aanwezigheidsmelder	Nee
Kamertemperatuurregeling, met open vensterdetectie	Nee
Afstandsbediening-optie	Nee
Adaptieve activeringsregeling	Nee
Aan tijdslijm	Ja
Zwarte bolsensor	Nee

Contactgegevens:

ELECTRO DEPOT
 1 route de Vendeville
 59155 FACHES-THUMESNIL- FRANKRIJK

De batterijen in de afstandsbediening installeren

1. Open het batterijklepje aan de achterkant van de afstandsbediening.
2. Installeer de nieuwe batterijen (2x 1,5V AAA batterijen) en let daarbij op de +/- polariteit die in het batterijvak zijn aangegeven. Gebruik geen oplaadbare batterijen.
3. Sluit het batterijklepje goed.
4. Gooi de gebruikte batterijen op een veilige manier weg.



GEVAAR! HOUD NIEUWE OF GEBRUIKTE BATTERIJEN BUITEN HET BEREIK VAN BABY'S EN KINDEREN.

Het toestel plaatsen

- Plaats het toestel op een droog, vlak, stabiel en hittebestendig oppervlak.
- Zorg ervoor dat de kamer voldoende geventileerd is.
- Houd een afstand van minstens 30 cm aan de achterkant en 100 cm aan de voorkant aan tussen het toestel en eventuele voorwerpen, zoals muren, meubels, gordijnen, etc.



WAARSCHUWING – Risico op brand of elektrische schok!





- Gebruik het toestel niet in een badkamer.
- Gebruik het toestel nooit in de buurt van een badkuip, zwembad of houder met water om het gevaar op een elektrische schok te voorkomen.
- Dek het toestel niet af tijdens gebruik.
- Gebruik het toestel niet in natte of vochtige omstandigheden.
- Stel het toestel niet bloot aan regen, opspattend of druppelend water. Als dit gebeurt, stop onmiddellijk met het gebruik van het toestel. Houd het toestel uit de buurt van ramen.

Het product gebruiken





Controleer voor het eerste gebruik of de HEPA-filters in het toestel zijn geïnstalleerd (→ 'De nieuwe HEPA-filters installeren').

Ventilatormodus en basisfuncties



1. Steek de stekker van het snoer stevig in een geschikt stopcontact. Het display geeft "0" en (Ⓢ) weer samen met een geluidssignaal om aan te geven dat het toestel op de voeding is aangesloten en in stand-by staat.

2. Tik op de  knop om het toestel in te schakelen. Het controlelampje licht blauw op en het toestel start standaard in de Ventilatormodus. Het display geeft  en de huidige windsnelheid weer.
3. Om de gewenste windsnelheid in te stellen, tik op de  knop (niveaus 1 – 12).
 - Wanneer u een andere modus gebruikt, tik op de  knop om naar de Ventilatormodus terug te keren.
4. Tik op de  knop om het toestel uit te schakelen. Het controlelampje gaat uit en het toestel stopt. Het display telt af van 30 tot 35 en geeft vervolgens "0" (stand-by) weer.
5. Haal de stekker uit het stopcontact wanneer het toestel niet in gebruik is.



Slaapwindmodus

- Tik op de  knop om de Slaapwindmodus te openen. Het display geeft  en de huidige windsnelheid weer.
- Tik op de  knop om de gewenste windsnelheid in te stellen. Er zijn drie niveaus beschikbaar (1/2/3).
- Tik en houd de  knop 3 seconden vast om het controlelampje 's nachts uit te schakelen. Herhaal de procedure om het controlelampje opnieuw in te schakelen.

AI smart windmodus

Tik op de  knop om de AI smart windmodus te openen. Het display geeft  weer en het toestel past de windsnelheid automatisch aan op basis van wijzigingen in de omgevingstemperatuur.

Verwarmingsmodus

1. Terwijl het toestel ingeschakeld is, tik op de  knop om de Verwarmingsmodus te openen. Het controlelampje wordt rood en het toestel begint warme lucht te blazen. Het display geeft  en de ingestelde temperatuur weer.
2. Tik op de  knop om de gewenste temperatuur in te stellen (-- [doeltemperatuur niet ingesteld, ≤ 50°C], 16°C – 35°C).



OPMERKING: Als er geen doeltemperatuur is ingesteld of als "--" is geselecteerd, blaast het toestel warme lucht en stopt die pas wanneer de sensor detecteert dat de kamertemperatuur **50°C** heeft bereikt.



- Als de kamertemperatuur hoger is dan de ingestelde temperatuur, stopt het toestel met het blazen van warme lucht, knippert de  indicator gedurende 10-15 seconden en blijft vervolgens continu op het display weergegeven.
- Wanneer de kamertemperatuur onder de ingestelde temperatuur valt, begint het toestel automatisch warme lucht te blazen en schakelt het toestel afwisselend in en uit om de ingestelde temperatuur te behouden.

Oscillatiefunctie

Om de oscillatiefunctie te activeren of deactiveren, tik op de  knop. Tik tweemaal op de knop om de gewenste oscillatiehoek in te stellen (30°, 60°, 90° of 0° [stop]).

Automatische uitschakeltimer

Om het toestel automatisch uit te laten schakelen:

1. Terwijl het toestel is ingeschakeld, tik op de  knop en vervolgens op de  knop om de uitschakeltimer in te stellen (0u [geen], 1u – 12u).
2. Tik opnieuw op de  knop om te bevestigen of wacht 3 seconden om automatisch te bevestigen.
3. Wanneer de tijd verstreken is, wordt het toestel automatisch uitgeschakeld en gaat het terug in stand-by.

Automatische inschakeltimer



Om het toestel automatisch in te schakelen:

1. Terwijl het toestel is uitgeschakeld (stand-by), tik op de  knop en vervolgens op de  knop om de inschakeltimer in te stellen (0u [geen], 1u – 12u).
2. Tik opnieuw op de  knop om te bevestigen of wacht 3 seconden om automatisch te bevestigen. De instelling wordt op het display weergegeven.
3. Zodra de tijd is verstreken, wordt het toestel automatisch ingeschakeld en start het in de ventilatormodus volgens de laatst gebruikte instelling.



OPMERKING: Om een timer te annuleren, tik op de  knop.

Andere functies

- Als u het controlelampje 's nachts wilt uitschakelen, houd de  knop ingedrukt 3 seconden ingedrukt totdat het controlelampje uitgaat. Herhaal de procedure om het controlelampje opnieuw in te schakelen.
- Druk lang op de  en  knop op het bedieningspaneel om de waarden snel te doorlopen
- Slim geheugen – Nadat u het toestel hebt uitgeschakeld, worden de laatst gebruikte ventilator- en verwarmingsinstellingen (behalve de timer) opgeslagen zolang de stekker niet uit het stopcontact wordt gehaald.
- Gedwongen uitschakeling – Als er gedurende 15 uur geen activiteit wordt gedetecteerd, wordt de ventilator automatisch uitgeschakeld.



Reiniging en onderhoud



WAARSCHUWING!

- Haal vóór het reinigen altijd de stekker van het toestel uit het stopcontact en laat het toestel volledig afkoelen.
 - Dompel het toestel, het snoer of de stekker nooit onder in water. Spoel het toestel nooit onder de kraan schoon.
 - Gebruik geen brandbare of schurende reinigingsmiddelen zoals benzeen of terpentijn om het verwarmingstoestel te reinigen.
- Maak de buitenkant van het toestel schoon met een zachte doek die licht is bevochtigd met water of een milde zeepoplossing.
 - Zorg ervoor dat er geen water in de motorbehuizing of in de openingen van het toestel terechtkomt.
 - Verwijder regelmatig de luchtinlaatroosters en voorfilters (links en rechts) om ze schoon te maken. Deze twee onderdelen kunnen onder de kraan worden schoongespoeld om stofophoping te verwijderen. De onderdelen kunnen tevens worden schoongemaakt met een zachte spons/borstel. Laat ze volledig drogen voordat u ze weer op het toestel bevestigt.
 - Spoel de HEPA-filters niet schoon met water om schade te voorkomen!
 - Laat het toestel volledig aan de lucht drogen voordat u het gebruikt of opbergt.

De nieuwe HEPA-filters installeren

Als de  indicator op het display begint te knipperen, geeft dit aan dat de HEPA-filters (links en rechts) vervangen moeten worden (filtermodel: FQ150CJ-2). Als de filters niet tijdig worden vervangen, knippert de indicator op het display telkens wanneer het toestel wordt ingeschakeld. Tik op de  knop en houd deze vast om de  indicator uit te schakelen

Om de nieuwe HEPA-filters te installeren:

1. Haal de stekker uit het stopcontact.
 2. Zoek naar het luchtinlaatrooster aan de linkerkant van het toestel
 3. Trek aan de onderkant van het luchtinlaatrooster om het uit het toestel te verwijderen ❶.
 4. Druk de 2 clips aan de bovenkant van de voorfilter omlaag om deze te ontgrendelen en te verwijderen ❷.
 5. Verwijder de HEPA-filter door aan de zijdelingse linten te trekken ❸.
 6. Pak de nieuwe HEPA-filter uit en installeer deze ❹ ❺ ❻.
 7. Plaats de 2 lipjes van de voorfilter in de sleuven op het toestel en druk vervolgens op de 2 clips aan de bovenkant om de filter op zijn plaats te klikken ❼.
 8. Breng de bovenkant van het luchtinlaatrooster in het toestel aan en druk vervolgens op de onderkant en de zijkant totdat het rooster vastklikt ❽.
- Herhaal de bovenstaande stappen aan de rechterkant van het toestel.

Opslag

- Haal de stekker altijd uit het stopcontact voordat u het opbergt. Wacht totdat het verwarmingstoestel is afgekoeld voordat u het opbergt.
- Bewaar het toestel in een koele, droge en stofvrije ruimte, buiten het bereik van kinderen en huisdieren.
- Bewaar de verpakking en gebruik deze om uw toestel in op te bergen wanneer u denkt die langere tijd niet te gebruiken.

¡Muchas gracias!

Muchas gracias por haber elegido nuestro producto VALBERG. Seleccionados, testados y recomendados por ELECTRO DEPOT, los productos de la marca VALBERG le aseguran una utilización sencilla, un rendimiento fiable y una calidad incuestionable.

Con este dispositivo puede estar seguro de que siempre quedará satisfecho al utilizarlo. Le damos la bienvenida a ELECTRO DEPOT.

Visite nuestra página web: www.electrodepot.es



ELECTRO DEPOT

38

ES

A

Descripción del aparato

Partes
Descripción general del producto
Uso previsto
Especificaciones

B

Utilización del aparato

Instalación de las pilas del mando a distancia
Colocación del aparato
Uso del producto

C

Limpieza y mantenimiento

Limpieza y mantenimiento
Instalación de filtros HEPA nuevos
Almacenamiento

Partes**A** Panel de control

- 1 Botón de modo de ventilador
- 2 Botón de modo de aire para dormir
- 3 Botón de modo de calefacción
- 4 Botón de temporizador (apagado automático/encendido automático)
- 5 Botón de modo de aire inteligente por IA
- 6 Botón de Oscilación
- 7 Botón de disminución
- 8 Botón de alimentación
- 9 Botón de aumento

B Pantalla

- 1 Indicador de modo de ventilador
- 2 Indicador de modo de aire para dormir
- 3 Indicador de modo de aire inteligente por IA
- 4 Indicador de ajuste (velocidad del aire, temperatura, temporizador, grado de oscilación)
- 5 Indicador de conexión a la corriente eléctrica

- 6 Indicador de modo de calefacción
- 7 Indicador de sustitución de filtros HEPA
- C Salidas de aire
- D Luz indicadora de alimentación (azul: Modo de ventilador / rojo: Modo de calefacción)
- E Base
- F Cable de alimentación
- G Rejilla de entrada de aire (izquierda, derecha)
- H Prefiltro (izquierdo, derecho)
- I Filtro HEPA x 2 (izquierdo y derecho)
- J Mando a distancia
- 1 Botón de Oscilación
- 2 Botón de modo de calefacción
- 3 Botón de disminución
- 4 Botón de temporizador (apagado automático/encendido automático)
- 5 Botón de alimentación
- 6 Botón de cambio de modo
- 7 Botón de aumento

Descripción general del producto

- Desembale y retire todas las etiquetas de la unidad excepto la placa de características. Compruebe que todas las piezas estén incluidas e intactas. Si el aparato estuviera dañado o defectuoso, no lo utilice y llévelo a su distribuidor o centro de servicio de postventa.
- Mantenga todo el embalaje fuera del alcance de los niños. Existe el riesgo de sufrir accidentes si los niños jugaran con los materiales de embalaje.

Uso previsto

- Este aparato está concebido únicamente para un uso doméstico y no deberá utilizarse para un uso comercial, industrial o al aire libre. El aparato ha sido diseñado para ser utilizado en interiores para hacer circular el aire y generar un flujo de aire. Utilice el aparato en una habitación donde el ambiente sea seco y haya una ventilación adecuada.
- Cualquier otro uso puede dañar el aparato o causar lesiones.

Especificaciones

Modelo:	10000620
Ventilador calefactor	
Voltaje de funcionamiento:	~220-240 V, 50/60 Hz
Potencia nominal:	Calefactor/máx.: 2000 W Ventilador: 40 W
Dimensiones (An x Pr x Al):	26,5 x 26,5 x 85,1 cm
Peso:	7,8 kg
Clase de protección:	Clase II
Mando a distancia	
Tipo de pilas:	2 pilas AAA de 1,5 V (no incluidas)
Alcance de funcionamiento:	5 metros

Este producto cumple los requisitos impuestos por las directivas 2014/35/CE (por la que se deroga la Directiva 73/23/CEE modificada por la Directiva 93/68/CEE) y 2014/30/CE (por la que se deroga la Directiva 89/336/CEE).

Requisitos de información para los ventiladores de confort según el Reglamento (UE) n.º 206/2012

Identificación del modelo	10000620		
Descripción	Símbolo	Valor	Unidad
Velocidad de flujo máxima del ventilador	F	26,7	m ³ /min.
Entrada de alimentación del ventilador	P	30,9	W
Valor de servicio	SV	0,9	(m ³ /min.)/W
Consumo de energía en modo de espera	P _{SB}	0,8	W
Consumo de energía en modo apagado	P _{off}	-	W
Nivel de potencia acústica del ventilador	L _{WA}	62	dB(A)
Velocidad máxima del aire	c	2,5	metros/seg.
Consumo estacional de electricidad	Q	10,8	kWh/a
Estándar de medición del valor del servicio:	(UE) n.º 206/2012 + (UE) n.º 2016/2282 EN IEC 60879: 2019 EN 50564: 2011 EN 60704-1: 2010 + A11: 2012 EN IEC 60704-2-7: 2020		
Datos de contacto para más información:	ELECTRO DEPOT, 1 route de Vendeville 59155 FACHES THUMESNIL - Francia		

Requisitos de información para calefactores locales eléctricos

P

Identificador(es) del modelo: **10000620**

Artículo	Símbolo	Valor	Unidad
Potencia térmica			
Potencia térmica nominal	P _{nom}	2,0	kW
Potencia térmica mínima (indicativa)	P _{min}	0,0	kW
Potencia térmica continua máxima	P _{max, c}	2,0	kW
Consumo eléctrico auxiliar			
Con potencia térmica nominal	e _{l_max}	0,0	kW
Con potencia térmica mínima	e _{l_min}	0,0	kW
En modo de espera	e _{l_SB}	0,00074	kW

Tipo de entrada de calor solo para calefactores acumuladores eléctricos descentralizados

Control manual de la carga térmica con termostato integrado	No
Control manual de la carga térmica que recibe información sobre la temperatura ambiente y/o exterior	No
Control electrónico de la carga térmica que recibe información sobre la temperatura ambiente y/o exterior	No
Potencia térmica ajustable por ventilador	No

Tipo de potencia térmica/control de temperatura ambiente

Control de potencia térmica de un solo nivel, sin control de temperatura ambiente	No
Control térmico manual en dos o más niveles, sin control de temperatura ambiente	No
Control de temperatura ambiente con termostato mecánico	No
Control electrónico de temperatura ambiente	Sí
Control electrónico de temperatura ambiente y programador diario	No
Control electrónico de temperatura ambiente y programador semanal	No

Otras opciones de control (seleccione una o más opciones)

Control de temperatura ambiente con detector de presencia	No
Control de temperatura ambiente con sensor de ventana abierta	No
Opción de control remoto	No
Control de activación adaptativo	No
Con límite de tiempo	Sí
Sensor de globo negro	No

Datos de contacto:

ELECTRO DEPOT
1 route de Vendeville
59155 FACHES-THUMESNIL- FRANCIA

Instalación de las pilas del mando a distancia

1. Abra la tapa del compartimento de las pilas de la parte trasera del mando a distancia.
2. Inserte las pilas nuevas (2 pilas AAA de 1,5 V) respetando las polaridades +/- marcadas en el compartimento. No utilice pilas recargables.
3. Cierre la tapa firmemente.
4. Deseche las pilas usadas de manera segura.



¡PELIGRO! MANTENGA LAS PILAS NUEVAS O USADAS FUERA DEL ALCANCE DE LOS BEBÉS Y LOS NIÑOS.

Colocación del aparato

- Coloque el aparato sobre una superficie sólida, nivelada, estable y resistente al calor.
- Asegúrese de que la habitación tenga una ventilación adecuada.
- Mantenga un espacio libre de al menos 30 cm en la parte posterior y 100 cm en la parte delantera entre el aparato y cualquier objeto, como paredes, muebles, cortinas, etc.



ADVERTENCIA: ¡Riesgo de incendio o descarga eléctrica!





- No utilice el aparato en un baño.
- Nunca utilice el aparato cerca de una bañera, piscina o un lugar donde haya agua para evitar el peligro de descarga eléctrica.
- No cubra el aparato durante su uso.
- No utilice el aparato en entornos húmedos o mojados.
- No exponga el aparato a la lluvia, salpicaduras o goteos de agua. Si esto ocurre, deje de usar el aparato inmediatamente. Mantenga el aparato alejado de las ventanas.

Uso del producto





Antes del primer uso, asegúrese de que los filtros HEPA estén instalados en el aparato (→ “**Instalación de filtros HEPA nuevos**”).

Modo de ventilador y funciones básicas



1. Enchufe el cable de alimentación firmemente en una toma de corriente adecuada. La pantalla mostrará “0” y  con un pitido para indicar que el aparato está conectado a la corriente eléctrica y ha entrado en el modo de espera.

2. Toque el botón  para encender el aparato. La luz indicadora se iluminará en azul y el aparato empezará a funcionar en el Modo de ventilador de forma predeterminada. La pantalla mostrará  y la velocidad de aire actual.
3. Para ajustar la velocidad del aire deseada, toque el botón  (niveles 1 a 12).
 - Cuando utilice otro modo, toque el botón  para volver al Modo de ventilador.
4. Toque el botón  para apagar el aparato. La luz indicadora se apagará y el aparato se detendrá. La pantalla realizará una cuenta atrás de 30 a 35 y luego mostrará "0" (modo de espera).
5. Desconecte el cable de alimentación cuando el aparato no se esté utilizando.



Modo de aire para dormir

- Toque el botón  para cambiar al Modo de aire para dormir. La pantalla mostrará  y la velocidad de aire actual.
- Toque el botón  para ajustar la velocidad del aire deseada. Hay tres niveles disponibles (1/2/3).
- Puede tocar y mantener presionado el botón  durante 3 segundos para apagar la luz indicadora durante la noche. Repita el procedimiento para volver a encender la luz indicadora.

Modo de aire inteligente por IA

Toque el botón  para cambiar al Modo de aire inteligente por IA. La pantalla mostrará  y el aparato ajustará automáticamente la velocidad del aire según los cambios en la temperatura ambiente.

Modo de calefacción

1. Mientras el aparato está encendido, toque el botón  para cambiar al Modo de calefacción. La luz indicadora se encenderá en rojo y el aparato empezará a soplar aire caliente. La pantalla mostrará  y la temperatura ajustada.
2. Toque el botón  para ajustar la temperatura deseada (-- [temperatura objetivo no ajustada, ≤ 50°C], 16 °C a 35°C).



NOTA: Si no se ajusta una temperatura objetivo o se selecciona "--", el aparato soplará aire caliente y no se detendrá hasta que el sensor detecte que se ha alcanzado la temperatura ambiente de **50°C**.



- Si la temperatura ambiente es más alta que la temperatura ajustada, el aparato dejará de soplar aire caliente y el indicador  parpadeará durante 10-15 segundos y luego permanecerá encendido en la pantalla.
- Cuando la temperatura ambiente descienda por debajo de la temperatura ajustada, el aparato empezará a soplar aire caliente automáticamente y se encenderá y apagará cíclicamente para mantener la temperatura ajustada.

Función de oscilación

Para activar o desactivar la función de oscilación, toque el botón . Toque el botón dos veces para ajustar el ángulo de oscilación deseado (30°, 60°, 90° o 0° [detener]).



Temporizador de apagado automático

Para configurar el aparato para que se apague automáticamente:

1. Mientras el aparato está encendido, toque el botón  y luego toque el botón  para ajustar el temporizador de apagado (0 h [nulo], 1 h – 12 h).
2. Toque el botón  de nuevo para confirmar, o espere 3 segundos para confirmar automáticamente.
3. Cuando haya transcurrido el tiempo, el aparato se apagará automáticamente y reanudará el modo de espera.

Temporizador de encendido automático



Para configurar el aparato para que se encienda automáticamente:

1. Mientras el aparato está apagado (modo de espera), toque el botón  y luego toque el botón  para ajustar el temporizador de encendido (0 h [nulo], 1 h – 12 h).
2. Toque el botón  de nuevo para confirmar, o espere 3 segundos para confirmar automáticamente. El ajuste se mostrará en la pantalla.
3. Cuando haya transcurrido el tiempo, el aparato se encenderá automáticamente y empezará a funcionar en el Modo de ventilador con el último ajuste utilizado.



NOTA: Para cancelar un temporizador, toque el botón .

Otras funciones

- Si desea apagar la luz indicadora durante la noche, mantenga presionado el botón  durante 3 segundos hasta que la luz indicadora se apague. Repita el procedimiento para volver a encender la luz indicadora.
- Los botones  y  del panel de control permiten pulsaciones prolongadas para desplazarse rápidamente por los valores.
- Memoria inteligente: después de apagar el aparato, recordará los últimos ajustes del ventilador y del calefactor utilizados (excepto el temporizador), siempre que el cable de alimentación no se haya desenchufado.
- Apagado forzado: si no se detecta ninguna operación durante 15 horas de uso continuo, el ventilador se apagará automáticamente.



Limpieza y mantenimiento



¡ADVERTENCIA!

- Antes de limpiarlo, desenchufe siempre el aparato de la toma de corriente y deje que se enfríe completamente.
 - Nunca sumerja el aparato, el cable de alimentación ni el enchufe en el agua. No aclare el aparato bajo el grifo.
 - No use detergentes inflamables o abrasivos, como el benceno o la gasolina blanca, para limpiar el calefactor.
- Limpie el exterior del aparato con un paño suave ligeramente humedecido con agua o agua con un jabón suave.
 - No permita que entre agua en la carcasa del motor ni en ninguna de las aberturas del aparato.
 - Retire periódicamente las rejillas de entrada de aire y los prefiltros (izquierdo y derecho) para limpiarlos. Estas dos piezas se pueden enjuagar bajo el grifo para eliminar la acumulación de polvo. Las piezas también se pueden limpiar con una esponja o cepillo suave. Séquelas completamente antes de volver a colocarlas en el aparato.
 - ¡No enjuague los filtros HEPA con agua para evitar dañarlos!
 - Deje que el aparato se seque completamente al aire antes de usarlo o guardarlo.

Instalación de filtros HEPA nuevos

Si el indicador  empieza a parpadear en la pantalla, indica que es necesario cambiar los filtros HEPA (izquierdo y derecho) (modelo de filtro: FQ150CJ-2). Si los filtros no se cambian a tiempo, el indicador parpadeará en la pantalla cada vez que se encienda el aparato. Puede tocar y mantener presionado el botón  para apagar el indicador .

Para instalar los filtros HEPA nuevos:

1. Desenchufe el cable de alimentación de la toma de corriente.

2. Localice la rejilla de entrada de aire en el lado izquierdo del aparato.
 3. Tire del lado inferior de la rejilla de entrada de aire para retirarla del aparato ❶.
 4. En la parte superior del prefiltro, presione hacia abajo los 2 clips para desbloquearlo y quitarlo ❷.
 5. Retire el filtro HEPA tirando de las cintas laterales ❸.
 6. Desembale e instale el nuevo filtro HEPA ❹ ❺ ❻.
 7. Inserte las 2 patas del prefiltro en las ranuras del aparato y luego presione los 2 clips en la parte superior para encajarlo en su posición ❼.
 8. Inserte el lado superior de la rejilla de entrada de aire en el aparato y luego presione la parte inferior y los lados para que encajen en su posición ❽.
- Repita los pasos anteriores en el lado derecho del aparato.

Almacenamiento

- Desenchufe siempre el aparato de la red eléctrica antes de guardarlo. Espere a que el calefactor se haya enfriado antes de guardarlo.
- Guarde la unidad en un lugar fresco, seco y libre de polvo, y fuera del alcance de los niños y los animales de compañía.
- Conserve el embalaje y utilícelo para guardar su unidad cuando no la utilice durante un período prolongado de tiempo.

WARRANTY CONDITIONS

EN

This product is guaranteed against faults caused by defects in manufacturing or the materials used for a period of two years, starting from the date of purchase.* This warranty does not cover defects or damage caused by failure to install the device correctly, incorrect use of the product, or excessive wear and tear.

*proof of purchase required.

CONDITION DE GARANTIE

FR

Ce produit est garanti pour une période de 2 ans à partir de la date d'achat*, contre toute défaillance résultant d'un vice de fabrication ou de matériau. Cette garantie ne couvre pas les vices ou les dommages résultant d'une mauvaise installation, d'une utilisation incorrecte ou de l'usure anormale du produit.

*sur présentation du ticket de caisse.

GARANTIEVOORWAARDEN

NL

Dit product wordt gegarandeerd voor een periode van 2 jaar vanaf de aankoopdatum*, voor elke storing die het gevolg is van een fabricagefout of het materiaal. Gebreken of schade door slechte installatie, onjuist gebruik of abnormale slijtage van het product worden niet gedekt door deze garantie.

*op vertoon van kassabon.

CONDICIONES DE GARANTÍA

ES

El certificado de garantía de este producto tiene una duración de 3 años a partir de la fecha de compra* que se limita a los defectos de fabricación y averías del material. Se excluyen de la garantía deficiencias o daños originados por una mala instalación, errores en la manipulación o por un uso inadecuado.

*previa presentación del comprobante de compra.

ELECTRO DEPOT

1 route de Vendeville

59155 FACHES-THUMESNIL - FRANCE

